

1.FALAMANSA-Rider Técnico-2010

P.A

- Console Mixer: PM5D RH, PM1D,PRO FILE,DS7/DS8 DIGICO,M7CL,DIGIDESIGN (COM LUMINÁRIA)
- 02 processadores para P.A (NA HOUSE MIX)
- 01 CD PLAYER LIGADO EM ESTEREO
- 01 MD REC/ PLAYER
- COMUNICADOR P.A. / MONITOR (intercom)
- FRONT FILL(INDISPENSÁVEL)

MONITOR

- Console Mixer:PM5D,PM1D,M7CL
- 11 Monitores importados 12/DRIVE ou 15/DRIVE, MEYER, EAW, TURBO SOUND (no mínimo !)
- 02 Side fill, 4 vias.
- 01 Sub Drum .
- 02 Direct Box Ativos.
- 01 Cue (via para o téc. Monitor, ligada no Cue da mesa)
- 01 Multi cabo 40 vias isolado para Spliter em mesa da Falamansa.

BACKLINE

- 02 Amplificadores p/ guitarra. FenderTwin-JAZZCHORUS
- 02 Baterias DURACELL para o microfone sem fio
- 01 Amplificador para baixo c/caixas (4x10 e 1x15): Ampeg, Hartke, GK.
- Uma Bateria completa em perfeito estado com peles novas (PARA USO EXCLUSIVO DA FALAMANSA),Yamaha 9000, Dw, Pearl Master custom, Tama Imperial series.
- 06 Praticáveis Pantográficos Rosco na medida de 2x1x0,40.

CONSIDERAÇÕES

O P.A. deverá ser composto por caixas de Altas, Médias, Graves e **INDISPENSAVELMENTE SUBGRAVES** (KF + SB1000,SB850) OU SISTEMA NEXO GEO T 4805+ CD18 EM FLY, com quantidades de caixas e potências para se obter **120 dbs** medidos na HOUSE MIX QUE DEVE SER MONTADA NO CENTRO DAS TORRES L&R NA DISTANCIA MINIMA DE 30 METROS E MAXIMA DE 50 METROS! Todos os periféricos referentes ao P.A. devem estar acessíveis na HOUSE MIX, INCLUSIVE OS PROCESSADORES. Montar o P.A. a 2mts da frente da linha do palco, 2m da lateral. Dimensões do Palco: no mínimo, 14m de boca (frente) +asas de P.A., por 12m de profundidade e 07m de Pé direito, do chão ao piso do palco altura mínima 1,50.Montar um GRID de suporte 12 metros de largura, por 06metros de profundidade, por 07 metros de altura no mínimo.O teto do palco deve suportar 4000 kilos.Para o monitor deverá haver um espaço de 3mtsx 3mts entre o side e o console mixer local para que seja montado o sistema de EAR-FONE sem fio Fornecido por nós.No console local devem estar ligados somente o side fill e os respectivos equalizadores. **ENERGIA POR GERADOR 250 KVAS COM CHAVE FUSIVÉL NH, NO MAXIMO 30 METROS DO PALCO.A/C 110v – 60hz ESTABILIZADO E ATERRADO !!!**

A empresa de som deverá disponibilizar **06 funcionários** que saibam ligar todo o equipamento de som, desde a hora da chegada do equipamento da banda até o término do show. **Todo o equipamento de som e luz deverá estar montado 10 horas antes do início do show.**

OBS: CASO NÃO SEJA POSSÍVEL ATENDER ÀS ESPECIFICAÇÕES DO RIDER,FAVOR NOS AVISAR COM ANTECEDÊNCIA,ISSO INCLUI: MARCAS DIFERENTES,QUANTIDADES DIFERENTES MODELOS DIFERENTES.

FALAMANSA-11-5594-5504/11-5594-1469/Paulo R. Bianchi 11 9122-9213

2 . FALAMANSA INPUT LIST 2010

CANAL	INSTRUMENTO	MIC	STANDS	INSERT P.A.	INSERT MON
1	Bumbo	Beta 52A , D112 AKG	Estante		
2	Snare Top	SM 57 504/604 SENHEISER	Estante		
3	Snare bottom	SM 57 504/604 SENHEISER	Estante	-	-
4	Hi hat	SM 81 460/C3000 AKG	Estante	-	-
5	Floor Tom	Beta 57 A	LP	-	-
6	Over head	SM 81 460/C3000 AKG	Estante	-	-
7	Over Head	SM 81 460/C3000 AKG	Estante	-	-
8	Zabumba	Nosso mic	-	-	-
9	Spare Zabumba	Nosso mic	-	-	-
10	Girassino	SM 81	Estante	-	-
11	Pandeirola	Beta 57 A	Estante	-	-
12	Queixada	Beta 57 A	L.P	-	-
13	Block	B eta 57 A	Estante		
14	Triangulo	Nosso mic	-	-	-
15	HI-Hat open	SM 81 460/C3000 AKG	Estante	-	-
16	Hi-Hat close	SM 81 460/C3000 AKG	Estante	-	-
17	Snare bottom	Beta 57 A	L.P	-	-
18	Over Head	SM 81 460/C3000 AKG	Estante	-	-
19	Over Head	SM 81 460/C3000 AKG	Estante	-	-
20	Talking drum	SM 57 504/604 SENHEISER	Estante	-	-
21	Bass	D.I	-	-	-
22	Vaso	Sm 81	Estante	-	-
23	Violão Tato	Nosso mic	-	-	-
24	Guitarra	SM 57 504/604 SENHEISER	Estante	-	-
25	Sanfona	Nosso mic	-	-	-
26	Vox Percussão	Beta 58 A	Estante		
27	Vox Principal	Nosso mic	Estante		
28	Vox Zabumba	Beta 58 A	Estante		
29	Vox Sanfona	Beta 58 A	Estante	-	-
30	Vox Bass	Beta 58 A	Estante	-	-
31/32	Spares 1 e 2	SM 58,S/FIO	Estante		
				-	-

VIAS DE MONITOR		
1	Percussão	01 caixas
2	Principal	02 caixas
3	Zabumba	02 caixas
4	Acordeom	In ear
5	Acordeom	02 caixa
6	Bass	01 caixa
7	Guitarra	01 caixa
8	Bateria	01 caixa
9	Bateria	01 Sub drum

OBS: CASO NÃO SEJA POSSÍVEL ATENDER ÀS ESPECIFICAÇÕES DO RIDER, FAVOR NOS AVISAR COM ANTECEDÊNCIA. (ISSO INCLUI: MARCAS DIFERENTES, QUANTIDADES DIFERENTES E MODELOS DIFERENTES).

3.FALAMANSA -2010

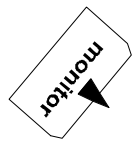
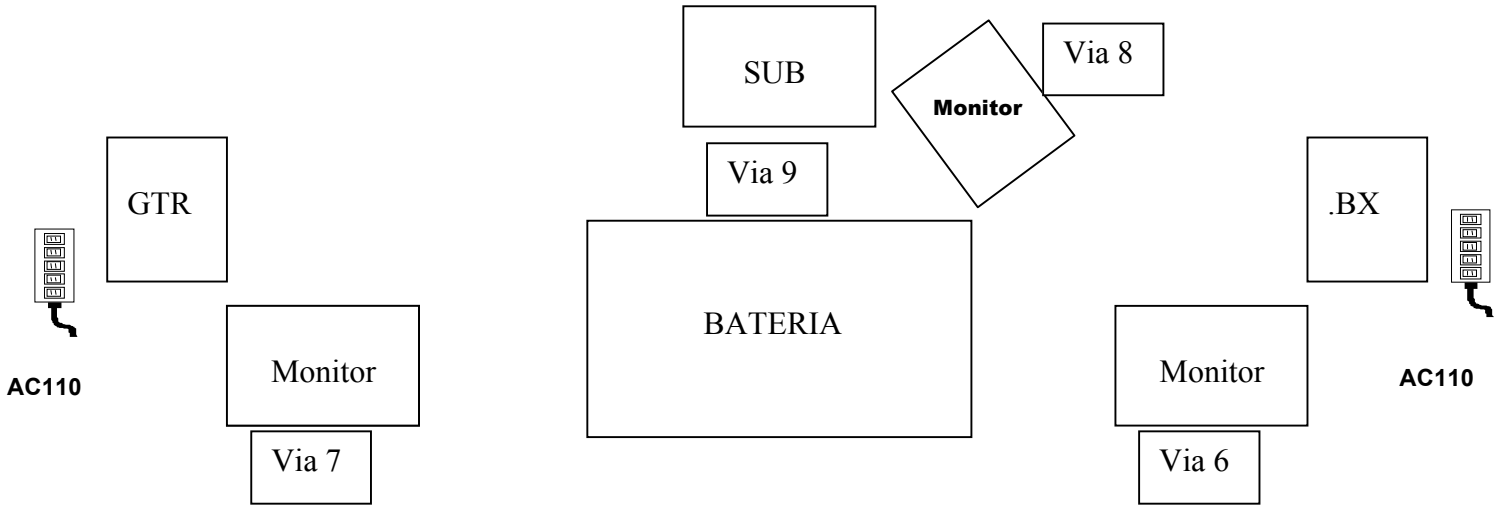

PERCUSSÃO

VOZ PRINCIPAL

ZABUMBA

SANFONA

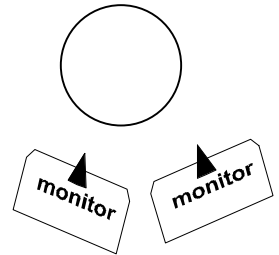
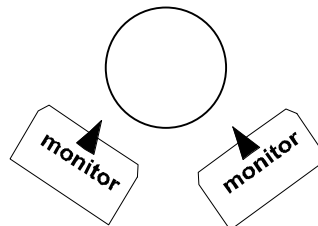
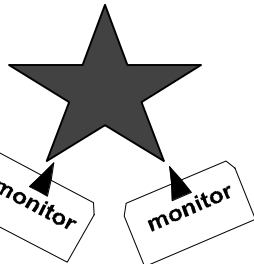
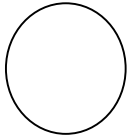

Via 1

Via 2

Via 3

Via 4

SIDE R

SIDE L

Relação de equipamento

10 Giotto 400

10 Glites 600

24 Refletores par 64 foco # 05

30 Refletores par 64 foco # 02

06 Refletores elipsoidais com Iris e facas

04 mini brutts 06 lamp.

03 mini brutts 04 lamp

05 varas de acl 200 w

01 console Avolites perl 2008

01 Rack DMX de 48 canais em perfeito estado

02 maquinas de fumaça obs: com ventilador e controle na house mix

06 Praticavel pantográfico

01 Escada de alumínio de até 07 metros de altura

02 pontos de intercom (palco e house)

01 Ground support conforme desenho

Gelatinas – (24 R61) – (30 R04)

Iluminador: Marcelo Behr tel: 011-99049936

Email: Marcelo_behr10@hotmail.com

Legenda

 - Elipsoidal 26"

 - Par 64

 - Acl 200 w

 - Mini Brutt 04 lamp

 - Mini Brutt 06 lamp

 - G lites 600 banda

 - Giotto 400 empresa local

 - Praticavel pantografico

maq.
fumaça

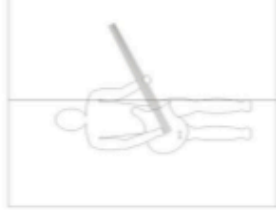

 local
 local

 35

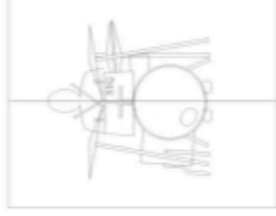

 local
 local

 34



 local

 local
 33

maq.
fumaça

